

Specification No.

SA-1018C-Z0-1/3

御中

圧着仕様書
Crimping specifications

製品名
Product Name

1.8 PCピンターミナル
1.8 pc pin terminal

4					承認	確認	作成
3					Approved	Checked	Prepared
2					堀内	熊倉	清水
1							
Issue	2005.11.30						
No.	日付 Date	変更内容 Revision	変更 Change	承認 Approved			

製品名 : 1.8 PCピンターミナル
 Product name : 1.8 pc pin terminal

1. 適用範囲 (Scope)

本仕様書は下記ターミナルの圧着に伴う諸元について規定する。
 This specification shall be applied to crimping of the following Terminal.

端子番号 Terminal No.	適用電線範囲 Wire size	絶縁被覆外径 Diameter of insulation covering
918500-2MA	AWG # 18 ~ # 24	MAX 2.6mm

2. 圧着仕様 (Crimping standards)

2-1 圧着条件 Crimping conditions

アプリケーション 番号 Applicator No.	電線サイズ Wire size	芯線圧着部(第一図) Wire crimp area (Fig.1)		被覆圧着部(第一図) Insulation crimp area (Fig.1)		圧着部 引張強度 Crimping strength { N } 以上 {N}or more
		幅 Width {mm}	高さ Height {mm}	幅 Width {mm}	高さ Height {mm}	
J-11700	AWG #18	(2.0)	1.15 ~ 1.20	(3.0)	2.0 ~ 2.1	127.4
	AWG #20		1.10 ~ 1.15		2.0 ~ 2.1	78.4
	AWG #22		1.05 ~ 1.10		1.9 ~ 2.0	39.2
	AWG #24		1.00 ~ 1.05		1.8 ~ 1.9	29.4

2 - 2 仕様 Specification

第一図の箇所 Fig.1	項目 Items	仕様 Standards
	バンドアップ・バンドダウン Bend up · Bend down	5°以下 5° or less
	ツイスト Twist	5°以下 5° or less
	ローリング Rolling	10°以下 10° or less
	ベルマウス Bellmouth	0 ~ 0.3 mm
	芯線突き出し長さ The length of core wire from the end of wire barrel.	0.5 ~ 1.5 mm
	シーム (芯線圧着部) Seam (Wire Crimp Area)	開きの無きこと No space barrel safter crimping
	絶縁被覆むき長さ Insulation length	3.5 ± 0.5 mm

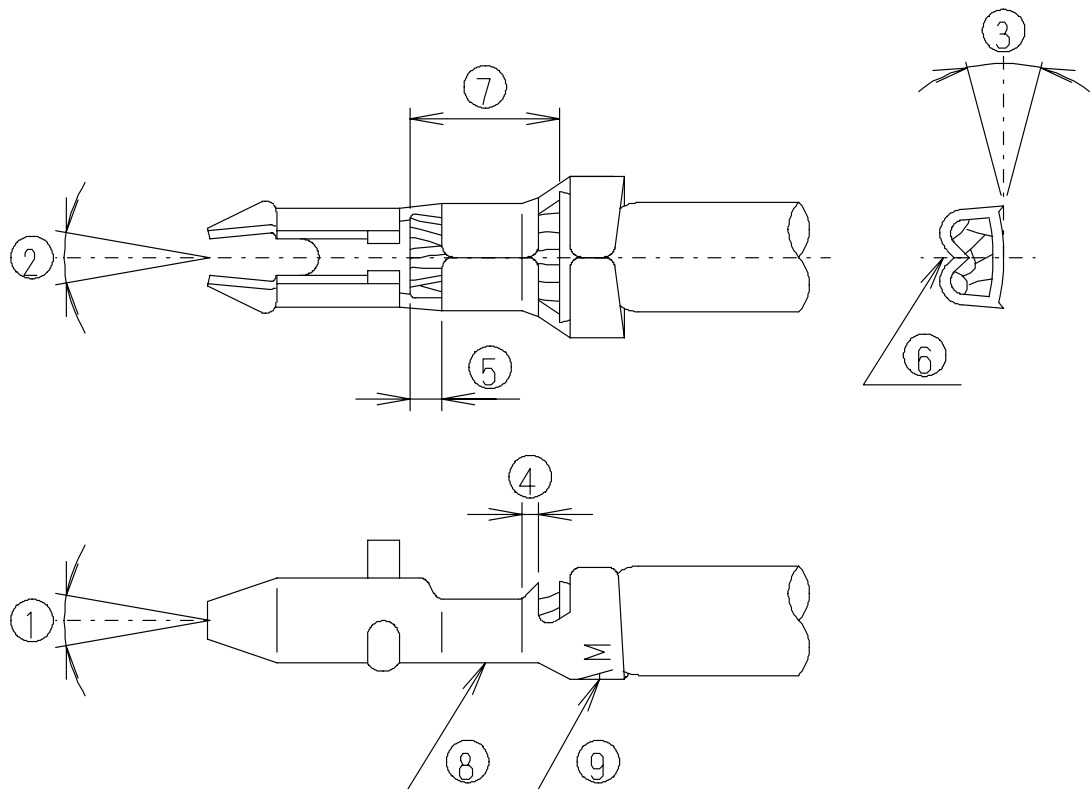

第一図
Figure 1