

Specification No.

SA-1380S15-A2-1/13

御中

製品仕様書
Product specifications

製品名 Product Name	S J Hコネクタ (SMTタイプ) SJH connector (SMT-Type)		
製品番号 Product Number	ターミナル Terminal	720374-2MAC	
		720474-2MAC	
	ハウジング Housing	SJH2K-01HG※※	
	ウエハー Wafer	SJH2K-01WV※※	
		SJH2K-01WH※※	

受領印欄

Acknowledged

4					承認 Approved	確認 Checked	作成 Prepared
3							
△	2025. 1. 30	色表記変更 Change color notation.	大垣	小泉	草野	根本	村上
△	2015. 11. 4	定格電流値変更 Rated current change.	清水	草野			
Issue	2012. 7. 23		—	—			
No.	日付 Date	変更内容 Revision	変更 Change	承認 Approved			

JAPAN AUTOMATIC MACHINE CO., LTD

1. 適用範囲 (Scope)

この製品仕様書は「S J Hコネクタ (SMTタイプ)」の一般仕様及び性能について規定する。
The present document concerns general specifications and performances of
"SJH connector (SMT-Type)".

2. 製品名・製品番号 (Product name and number)

製品名 Product Name	製品番号 Number	材料及び表面処理 Material and surface treatment
ターミナル Terminal	7 2 0 3 7 4 - 2 M A C	リン青銅 スズメッキ材 Phosphor bronze , pre-tin plated
	7 2 0 4 7 4 - 2 M A C	
ハウジング Housing	S J H 2 K - 0 1 H G ※ ※	ナイロン 6 6 (UL94V-0) Nylon 66 (UL94V-0)
ウエハー (ストレート型) Wafer, Straight	S J H 2 K - 0 1 W V ※ ※	ベース : ナイロン 6 T (UL94V-0) G F 入り タブコンタクト : 黄銅 スズ銅メッキ 補強タブ : 黄銅 スズ銅メッキ
ウエハー (アングル型) Wafer, Angle	S J H 2 K - 0 1 W H ※ ※	Base: Nylon 6T (UL94V-0) with GF Tab contact: brass, SnCu plating Enhancing Tab: brass, SnCu plating
ウエハー エンボステーピング (ストレート型) Wafer, Emboss taping, Straight	S J H 2 K - 0 1 W V ※ ※ - E T C	カバーテープ : P S エンボステーピング : P S リール : ボール台紙又は P S (エコ)
ウエハー エンボステーピング (アングル型) Wafer, Emboss taping, Angle	S J H 2 K - 0 1 W H ※ ※ - E T	Cover Tape: PS Emboss Tape: PS Reel: Card board or PS, Eco

3. 形状・寸法・材料 (Geometry and materials)

添付図面による。

Refer to attached drawings.

図面番号 Drawing No.	製品名 Product name	記号 Mark
J C - 0 8 1 0 - 7 7	S J Hコネクタ ストレート型 SJH Connector, straight type	1P 0
J C - 0 8 1 0 - 7 8	S J Hコネクタ アンクル型 SJH Connector, angle type	1P 0
J C - 0 8 1 0 - 5 7	S J Hハウジング SJH housing	1P △
J C - 0 8 1 0 - 7 9	S J Hウエハー ストレート型 SJH Wafer, Straight type	1P 0
J C - 0 8 1 0 - 8 0	S J Hウエハー アンクル型 SJH Wafer, Angle type	1P 0
J C - 0 8 1 0 - 8 1	S J Hウエハー ストレート型 エンボステーピング SJH wafer straight type Emboss taping	0
J C - 0 8 1 0 - 8 2	S J Hウエハー アンクル型 エンボステーピング SJH wafer angle type Emboss taping	0
J C - 0 8 1 0 - 6 2	S J Hウエハー用カバー (1~3P) Cover for SJH wafer(1~3P)	0
J C - 0 8 1 0 - 1 4 Z	ターミナル Terminal	△
J C - 0 8 1 0 - 1 5 Z	ターミナル Terminal	△

4. 定格 (Rated values)

項目 Item	規格値 Description	
定格電圧 Rated voltage	250V AC, DC 250 V AC, DC	
△ 定格電流 Rated current	3A (注1) 3 A (Note 1)	
使用温度範囲 Temperature range	-40 ~ +85℃ (通電による温度上昇分を含む) -40 to +85°C (heating by energization included)	
適用電線範囲 (注2) Wire size (Note 2)	720474	AWG #22 ~ #24 被覆外径 φ1.1~1.6mm AWG #22 to #24 Diameter of insulation covering φ1.1 to φ1.6 mm
	720374	AWG #24 ~ #30 被覆外径 φ0.8~1.5mm AWG #24 to #30 Diameter of insulation covering φ0.8 to φ1.5 mm
適用プリント基板 Applicable P.C. board	厚さ: 0.8~1.6mm Thickness 0.8 to 1.6 mm	
保存温度 Storage temperature	-30 ~ +60℃ (90%RH以下) -30 to +60°C (90% RH or less)	

(注1) 定格電流はターミナル接触部の定格値であり、実使用においては使用電線の定格電流、使用温度により決定される。

(Note 1) The rated current shown is at the terminal contact section. Practically, it varies depending on rated current of particular wire and operating temperature.

(注2) 電線はより線を使用し、単線等の特殊電線は原則として使用出来ません。

(Note 2) Use a stranded wire. Do not use solid or other special wires.

5. 性能 (Performances)

性能は、下表に示す試験条件及び方法で試験を実施したとき、各項目に規定する規格値を満足すること。尚、試験は特に指定のない限り JIS C 0010 [環境試験方法 (電気、電子)通則] に規定された試験場所の標準にて実施する。

The performances tested under the conditions and methods given in the table below shall conform to the respective specifications. Unless otherwise specified, carry out the tests according to the standards of a place of test stipulated in JIS C0010 "General Rules of Environmental Testing Method (Electric and Electronic)".

5-1 外観 (Appearance)

No.	項目 Item	規格値 Description	条件 Check
5-1-1	外観 Appearance	使用上有害となる様な割れ・変形等が無いこと Crack, deformation, etc. harmful in use are not allowed	目視 Visual

5-2 機械的性能 (Mechanical properties)

No.	項目 Item	規格値 Description	試験条件及び方法 Check	
5-2-1	挿入力 Insertion force	14.7 N以下 14.7 N or less	ウエハーへのハウジング挿入力を、測定する。 試験速度 25mm/min Measure the force required for inserting the wafer into housing at 25mm/min.	
5-2-2	保持力 Pull-out force	0.49 N以上 0.49 N or more	ハウジングロックを除去してウエハーとの保持力を測定する。 試験速度 100mm/min Unlock the housing, and measure the pull-out force of wafer at 100mm/min	
5-2-3	ハウジングロック 保持力 Housing locking power	29.4 N以上 29.4 N or more	ウエハーとハウジングを嵌合させ、ハウジングを引張り、ロックが外れるときの力を測定する。 試験速度 100mm/min Engage the wafer and housing with each other, and pull the housing at 100 mm/min until unlocked. Take the reading at this point.	
5-2-4	圧着部引張強度 Tensile strength of crimped section	電線 Wire size	強度 N 以上 Minimum strength in N	ターミナルのワイヤバレルと電線導体を圧着し、治具で固定し電線の軸方向に引っ張る。 試験速度 25mm/min Crimp the terminal's wire barrel and conductor together, fasten the altogether, and pull the wire axially at 25 mm/min.
		AWG#22	44.1	
		AWG#24	29.4	
		AWG#26	19.6	
		AWG#28	9.8	
AWG#30	4.9			
5-2-5	ターミナル 挿入力 Terminal insertion force	6.9 N 以下 6.9 N or less	ターミナルをハウジングに挿入するのに要する力を万能試験機を用いて測定する。 試験速度 25mm/min Using universal testing machine, measure the force required for inserting the terminal into housing at 25 mm/min.	

No.	項目 Item	規格値 Description	試験条件及び方法 Check
5-2-6	ターミナル 保持力 Terminal pull-out force	9.8 N 以上 9.8 N or more	ハウジングに装着したターミナルを軸方向に引張り、ハウジングからターミナルが離脱するときの荷重を万能試験機を用いて測定する。 試験速度 25mm/min Using universal testing machine, pull the terminal axially at 25 mm/min until it leaves the housing. Take the reading at this point.
5-3-7	ウエハー タブコンタクト 保持力 Wafer tab contact withdrawal force	4.9 N 以上 4.9 N or more	半田付け後、ウエハーのタブコンタクトを基板装着方向に押し出す。 Push wafer tab contact toward the direction of P.C. board attachment after soldering.

5-3 電氣的性能 (Electrical characteristics)

No.	項目 Item	規格値 Description	試験条件及び方法 Check
5-3-1	接触抵抗 Contact resistance	初期 10 mΩ 以下 10 mΩ or less initially	コネクタを嵌合状態にして電気抵抗を測定し、電線抵抗を差し引いて接触抵抗とする。 試験電流 15mA (20mV以下) Engage the connector, measure the overall resistance at 15 mA and 20 mV or less and, from the reading, subtract the wire resistance. Retain the difference as contact resistance.
5-3-2	絶縁抵抗 Insulation resistance	1000 MΩ 以上 1000 MΩ or more	コネクタ外面とターミナルにDC500Vを印可して測定する。 Apply 500 V DC between connector and each of terminals.
5-3-3	耐電圧 Dielectric strength	AC 1000 V / 1 分間 異常なきこと AC 1000V / 1min. Shall remain normal	ハウジング外面とターミナル相互間にて測定する。 Apply 1000 V AC for 1 min between connector housing and each of terminals.

No.	項目 Item	規格値 Description	試験条件及び方法 Check
5-3-4	温度上昇 Temperature rise	30 K 以下 (適用最大電線による) 30 K or less (With thickest applicable wire)	ハウジングにターミナルを装着し嵌合させ、最大定格電流を通電した時のターミナル部の温度上昇を測定する。 Mount the terminals on housing pole, engage them, apply rated current, measure the temperature at terminal.

5-4 耐久環境性能 (Durability)

No.	項目 Item	規格値 Description	試験条件及び方法 Check	
5-4-1	挿抜寿命 Engagement and disengagement	接触抵抗 Contact resistance	20mΩ 以下 20 mΩ or less Mount the terminals on housing, repeat 30 cycles of insertion and removal of housing into and from wafer, and measure the contact resistance.	
		外観 Appearance	異常なきこと Shall remain normal	
5-4-2	耐振動性 Vibration	接触抵抗 Contact resistance	コネクタを結合し、下記条件にて振動 試験実施。 掃引割合 10~55~10Hz 掃引時間 1分 最大振幅 1.5 mm 振動軸方向 X、Y、Z 振動時間 各2時間=6時間 Engage the connector, and carry out tests under following conditions. Sweep frequency 10-55-10 Hz. Sweep time 1 min. Maximum amplitude 1.5 mm. Vibration axes X, Y, Z. Vibration time 2 h each or totally 6 h.	
		電流瞬断 Momentary failure		1μs 以下 1 μ sec or less
		外観 Appearance		異常なきこと Shall remain normal

No.	項目 Item	規格値 Description		試験条件及び方法 Check
5-4-3	耐熱性 Heating	接触抵抗 Contact resistance	20mΩ 以下 20 mΩ or less	コネクタを結合後、下記条件に放置 雰囲気温度 100±5℃ 放置時間 240時間 室内で1～2時間放置後測定 Engage the connector, and keep the sample for 240 h under following conditions. Ambient temperature 100 ± 5°C. Leave the sample at the room for 1 to 2 h before check.
		外観 Appearance	異常なきこと Shall remain normal	
5-4-4	耐寒性 Cold	接触抵抗 Contact resistance	20mΩ 以下 20 mΩ or less	コネクタを結合後、下記条件に放置 雰囲気温度 -40±3℃ 放置時間 240時間 室内で1～2時間放置後測定 Engage the connector, and keep the sample for 240 h under following conditions. Ambient temperature -40 ± 3°C. Leave the sample at the room for 1 to 2 h before check.
		外観 Appearance	異常なきこと Shall remain normal	
5-4-5	耐熱衝撃性 Heat shock	接触抵抗 Contact resistance	20mΩ 以下 20 mΩ or less	コネクタを結合後、下記条件に放置 1. 低温側 -40±2℃ 30分 2. 室温 +25±10℃ 10～15分 3. 高温側 +85±2℃ 30分 4. 室温 +25±10℃ 10～15分 1～4を25サイクル行う。 Engage the connector, and subject it to 25 cycles of following sequence. 1. Low temperature -40 ± 2°C for 30 min. 2. Room temperature +25 ± 10°C within 10 to 15 min. 3. High temperature +85 ± 2°C for 30 min. 4. Room temperature +25 ± 10°C within 10 to 15 min.
		外観 Appearance	異常なきこと Shall remain normal	

No.	項目 Item	規格値 Description		試験条件及び方法 Check
5-4-6	耐湿性 Moisture	接触抵抗 Contact resistance	20mΩ 以下 20 mΩ or less	コネクタを結合後、下記条件に放置 雰囲気温度 60 ± 2℃ 相対湿度 90 ~ 95% RH 放置時間 240時間 室内で1 ~ 2時間放置後測定 Engage the connector, and keep the sample for 240 h under following conditions. Ambient temperature 60 ± 2°C. Relative humidity 90 to 95%. Leave the sample at the room for 1 to 2 h before check.
		絶縁抵抗 Insulation resistance	500MΩ 以上 500 MΩ or more	
		耐電圧 Dielectric strength	AC500V / 1分間 異常なきこと Shall remain normal at 500 V AC for 1 min	
		外観 Appearance	異常なきこと Shall remain normal	
5-4-7	耐アンモニア性 Ammonia	接触抵抗 Contact resistance	20mΩ 以下 20 mΩ or less	コネクタを結合後、下記アンモニア水の入ったデシケータ容器中に放置 濃度 28% 温度 25℃ 容積比 25 ml / ℓ 放置時間 40分 室内で1 ~ 2時間放置後測定。 Engage the connector, and keep it in desiccator filled with following aqueous ammonia for 40 min. Concentration 28%. Temperature 25°C. Volume ratio 25 ml / ℓ Leave the sample at the room for 1 to 2 h before check.
		外観 Appearance	ターミナル各部に割れ・ヒビの発生なきこと Terminals shall remain free from scores and cracks	

No.	項目 Item	規格値 Description		試験条件及び方法 Check
5-4-8	耐塩水噴霧性 Salt mist	接触抵抗 Contact resistance	20mΩ 以下 20 mΩ or less	コネクタを結合後、下記条件に放置 温度 35 ± 2℃ 塩水濃度 5 ± 1% (重量比) 噴霧時間 48時間 接触抵抗測定は、水洗をし室温で乾燥 させてから、1～2時間放置後測定。 Engage the connector, and keep the sample under following conditions. Temperature 35 ± 2°C. Salt concentration 5 ± 1%wt. Spray time 48 h. Then, rinse the sample, and leave it dry at room temperature for 1 to 2 h.
		外観 Appearance	異常なきこと Shall remain normal	
5-4-9	耐硫化水素 ガス性 Hydrogen sulfide	接触抵抗 Contact resistance	20mΩ 以下 20 mΩ or less	コネクタを結合後、下記硫化水素ガス 中に放置。 濃度 3 ± 1 p p m 温度 40 ± 2℃ 放置時間 96時間 室内で1～2時間放置後測定。 Engage the connector, and keep it in hydrogen sulfide for 96 h. Density 3 ± 1 ppm. Temperature 40 ± 2°C. Leave the sample at the room for 1 to 2 h before check.
		外観 Appearance	異常なきこと Shall remain normal	

5-5 半田付性能 (Soldering characteristics)

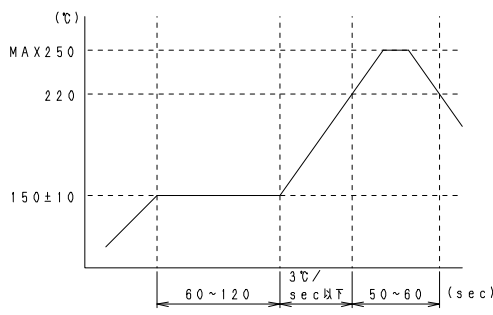
No.	項目 Item	規格値 Description	試験条件及び方法 Check
5-5-1	はんだ付性 Solderability	半田面に半田がムラ無く 全体に付くこと 浸漬面積の95%以上 95% or more of dipped solder side shall be coated uniformly with solder	①リフロー炉 Reflow furnace Soldering 
5-5-2	はんだ耐熱性 Soldering heat	機能を損なう変形・損傷 等のないこと Shall remain free from deformation, damage, etc. adversely affecting the functions	②半田こて Soldering iron こて先温度(Temp.) 350±5°C 半田付時間(Time) 3±1秒(s) はんだ槽温度(Temp.) MAX 250°C 時間(Time) 5±0.5秒(s)

6. 梱包・表示 (Packing and marking)

6-1 ターミナル (Terminals)

ターミナルはリールに巻き、さらにダンボール箱に梱包して出荷。
表示はリールに型番、数量、ロットNo.を明記したラベルを貼り付ける。

Wind the terminals on reel, and pack it in cardboard case for shipment.
As indications, attach a label filled with product number, quantity and lot No. onto reel.

6-2 ハウジング (Housings)

ナイロン袋に入れ、さらに、ダンボール箱に梱包して出荷。
表示はナイロン袋、ダンボール箱に型番、数量、ロットNo.を明記したラベルを貼り付ける。

Put the housings in nylon bag, and pack it in cardboard case for shipment.
As indications, attach labels filled with product number, quantity and lot No. onto nylon bag and cardboard case.

6-3 ウエハー (Wafers)

- (1) エンボス加工したキャリアテープに、コネクタを1個ずつ所定の状態に詰め、カバーテープを重ねてシールする。

After embossing, the connectors shall be packed to the carrier tape one by one, and then heat-seal it by piling up the cover tapes.

※ この時、コネクタ装着部における空部の数は2個以下とし連続して空部があってはならない。

The empty part number of carrier tape must be 2 or less, and 2 empty parts must not be continuous.

- (2) 熱シール後、リールに所定の数量を巻き取り、カバーテープの末端を粘着テープでリールのフランジに止める。

After heat sealing, it shall be wound into reel in fixed quantity, the end of cover tape shall be stucked on the reel flange by tape.

- (3) 巻き取ったリールは所定の数量をナイロン袋内にシリカゲルを入れた状態で、ダンボール箱に入れ梱包する。表示は、ダンボール箱に型番、数量、ロットNo. を明記したラベルを貼り付ける。

The reel put in the bag that silica gel entered shall be packed into carton in fixed quantity. Label on which product No. quantity and lot No. must be marked shall be stucked on reel box.

品番構成 (Product No. code)

<ターミナル> <Terminal>

7 2 0 □ 7 4 - 2 M A C

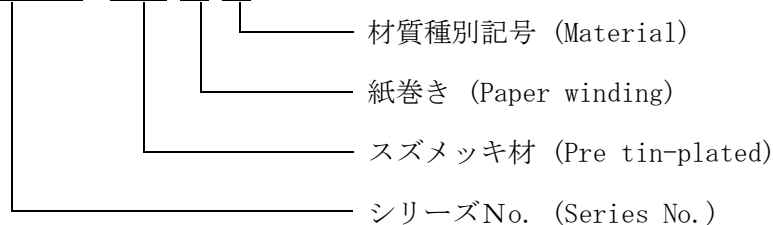

<ハウジング> <Housing>

S J H 2 K - 0 1 H G ※※

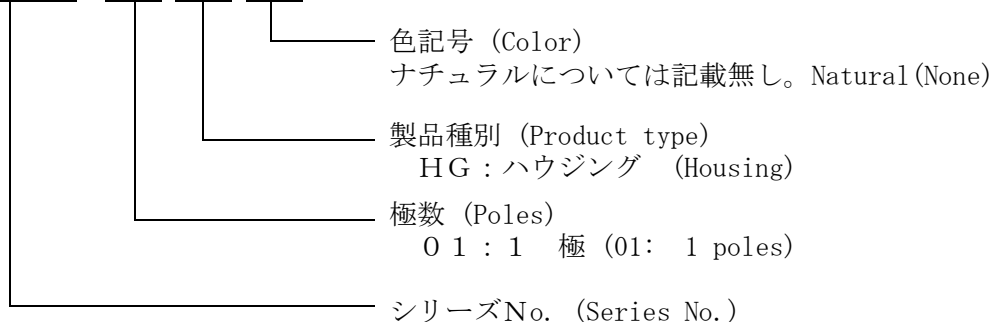

<ウエハー> <Wafer>

S J H 2 K - 0 1 ○ ○ ※ ※ - E T □

カバー (Cover)

ストレート型ウエハーのみ
(Straight wafer only)

E T : カバー無 (Without cover)

E T C : カバー有 (With cover)

エンボステーピング (ウエハーのみ)
Emboss taping (Only Wafer)

色記号 (Color sign)

ナチュラルについては記載無し。Natural (None)

例：ストレート型ウエハー・ナチュラル・カバー有の場合

Ex. Straight. Wafer. Natural. With cover

S J H 2 K - 0 1 W V - E T C

製品種別 (Product type)

W V : ウエハー ストレート型
(WV:Wafer, straight)W H : ウエハー アングル型
(WH:Wafer angle)

極数 (Poles)

0 1 : 1 極 (01: 1 poles)

シリーズ名 (Series No.)

<色記号> <Color>

記号 Symbol	無 None	R E	P K	G Y	Y G	B L	B K	C Y
色 Name	△ ベージュ系 Beige tones	赤 Red	桃 Pink	灰 Gray	若草 Yellowish green	青 Blue	黒 Black	水色 Cyan

△ ※ J A Mでの標準色はベージュ系です。

The standard color in JAM is Beige tones.

※ウエハー (W H・W V) は成型材料がハウジングと異なるため、ハウジングとの色合いが異なってきます。ご使用時には現物での確認をお願いします。

As for wafer and housing, because the material is different, the color tone is different. Confirm it in kind at the time of the use.

第三角法
3rd ANGLE PROJECTION

単位: mm
UNIT: mm

注) 図面を実測しないこと
NOTES) DO NOT SCALE

図番 DRAWING No.
JC-0810-77

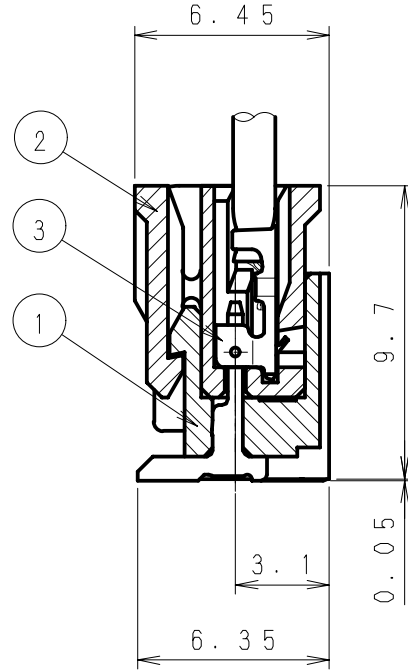
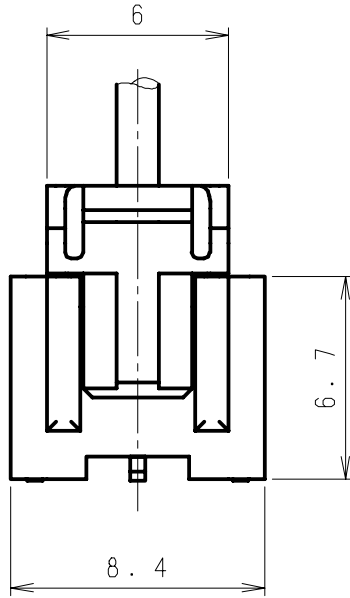

No.	製品番号 Product No.	製品名 Product Name	材質 Material
①	SJH2K-01WV	ウェハー Wafer	ナイロン6T (UL94V-0) GF入り Nylon6T (UL94V-0) With GF 黄銅 (スズ銅メッキ) Brass (SnCu plating)
②	SJH2K-01HG	ハウジング Housing	ナイロン66 (UL94V-0) Nylon66 (UL94V-0)
③	720374-2MAC 720474-2MAC	ターミナル Terminal	リン青銅 (スズメッキ材) Phosphor Bronze (Pre-tin plated)

極数 Poles	1	
適用電線 Wire Size	720474	AWG#22~#24
	720374	AWG#24~#30
被覆外径 Insulation Dia.	720474	φ1.1~φ1.6mm
	720374	φ0.8~φ1.5mm

△5	. .						
△4	. .						
△3	. .						
△2	. .				製品番号 PRODUCT No.	材 料 MATERIAL	備考 NOTE
△1	. .						色 COLOR
記号 No.	年月日 DATE	変更記事 REVISION RECORD	設計 DESIGN	承認 APP	製品名 NAME SJHコネクタ ストレート型 SJH Connector, Straight type		
承認 APPROVED	確認 CHECKED		一般公差 TOLERANCE		尺度 SCALE	図番 DRAWING No.	
K. Kusano	N. Nemoto		±0.3		4 / 1	JC-0810-77	
設計 DESIGN	製図 DRAWING		JAPAN AUTOMATIC MACHINE CO., LTD.				
T. Murakami	T. Murakami						

第三角法
3rd ANGLE PROJECTION

単位: mm
UNIT: mm
注) 図面を実測しないこと
NOTES) DO NOT SCALE

図番 DRAWING No.
JC-0810-78

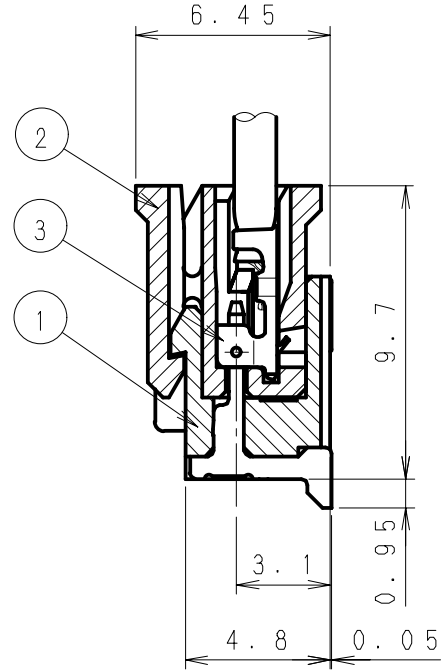
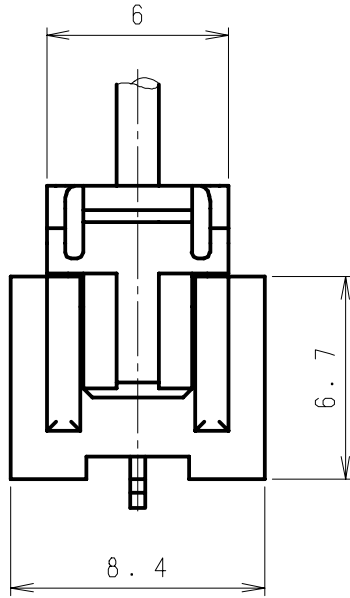

No.	製品番号 Product No.	製品名 Product Name	材質 Material
①	SJH2K-01WH	ウェハー Wafer	ナイロン6T (UL94V-0) GF入り Nylon6T (UL94V-0) With GF 黄銅 (スズ銅メッキ) Brass (SnCu plating)
②	SJH2K-01HG	ハウジング Housing	ナイロン66 (UL94V-0) Nylon66 (UL94V-0)
③	720374-2MAC 720474-2MAC	ターミナル Terminal	リン青銅 (スズメッキ材) Phosphor Bronze (Pre-tin plated)

極数 Poles	1	
適用電線 Wire Size	720474	AWG#22~#24
	720374	AWG#24~#30
被覆外径 Insulation Dia.	720474	φ1.1~φ1.6mm
	720374	φ0.8~φ1.5mm

△5	. .							
△4	. .							
△3	. .							
△2	. .				製品番号 PRODUCT No.	材 料 MATERIAL	備考 NOTE	色 COLOR
△1	. .							
記号 No.	年月日 DATE	変更記事 REVISION RECORD	設計 DESIGN	承認 APP	製品名 NAME SJHコネクタ アングル型 SJH Connector, Angle type			
承認 APPROVED	確認 CHECKED		一般公差 TOLERANCE ±0.3		尺度 SCALE 4 / 1	図番 DRAWING No. JC-0810-78		
設計 DESIGN T. Murakami	製図 DRAWING T. Murakami		JAPAN AUTOMATIC MACHINE CO., LTD.					

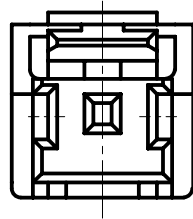
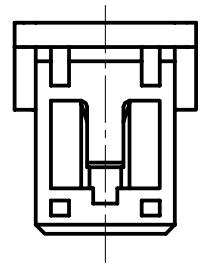
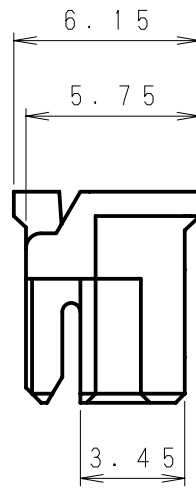
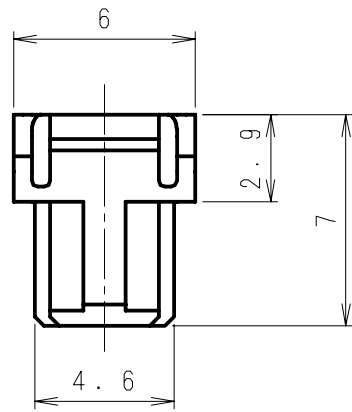
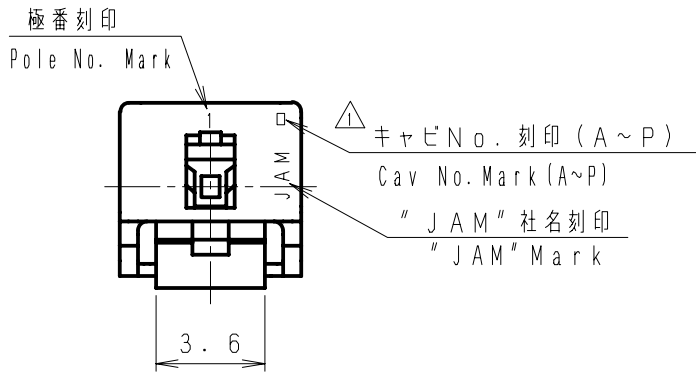

△5	. .								
△4	. .								
△3	. .				SJH2K-01HG	ナイロン66 Nylon 66	UL94 V-0		
△2	. .				製品番号 PRODUCT No.	材 料 MATERIAL	備考 NOTE	色 COLOR	
△1	12. 7. 23	注記追加 Note add.	村上	草野					
記号 No.	年月日 DATE	変更記事 REVISION RECORD	設計 DESIGN	承認 APP	製品名 NAME		SJHハウジング SJH housing		
承認 APPROVED	確認 CHECKED		一般公差 TOLERANCE		尺度 SCALE	図番 DRAWING No.			
K. Kusano	K. Koizumi		±0.3		4 / 1	JC-0810-57			
設計 DESIGN	製図 DRAWING		 JAPAN AUTOMATIC MACHINE CO., LTD.						
N. Nemoto	Y. Shimizu								

第三角法
3rd ANGLE PROJECTION

単位: mm
UNIT: mm

注) 図面を実測しないこと
NOTES) DO NOT SCALE

図番 DRAWING No.
JC-0810-79

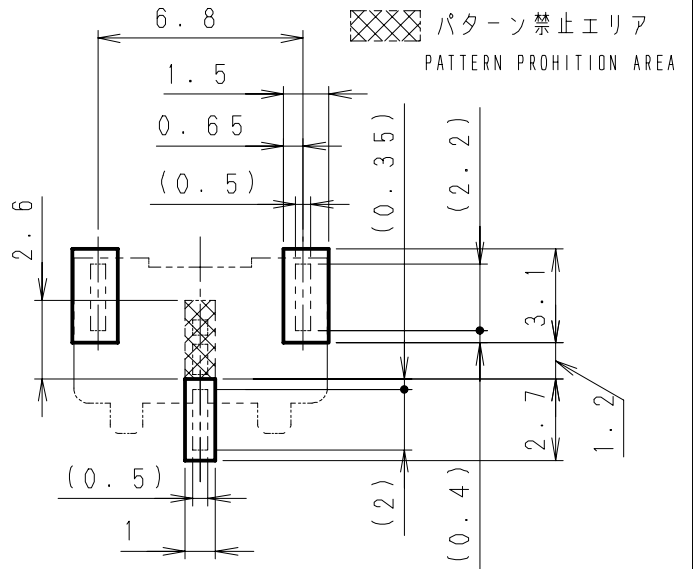
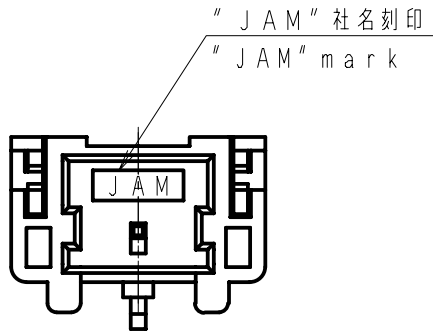

推奨基板レイアウト (P. C. B. Layout)

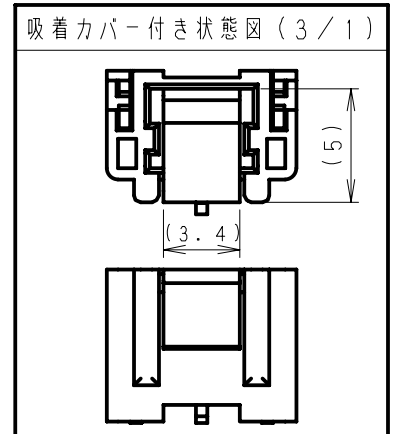
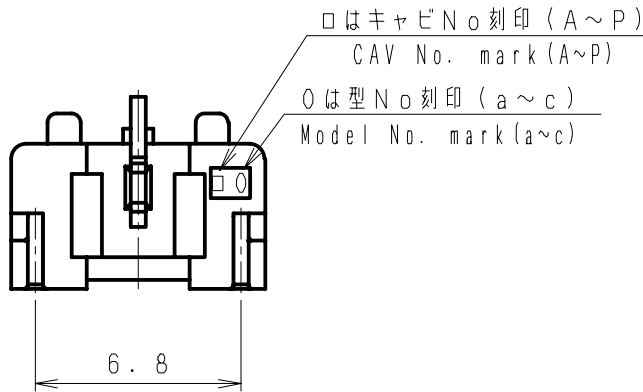
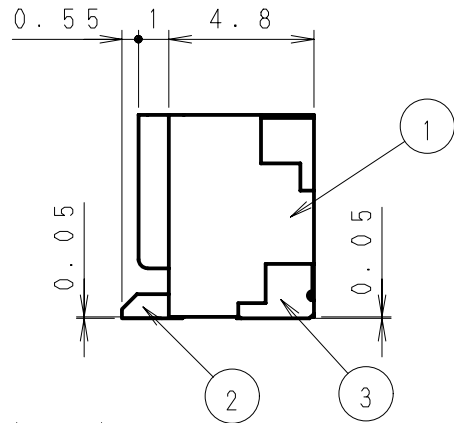
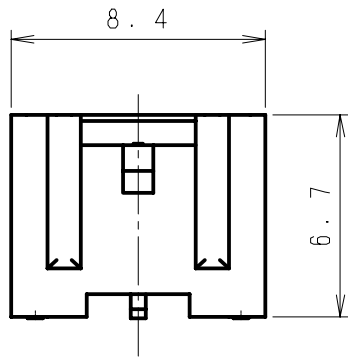

5	. . .					3	黄銅 Brass	スズ銅メッキ SnCu plating	
4	. . .				SJH2K-01WV	2	黄銅 Brass	スズ銅メッキ SnCu plating	
3	. . .					1	ナイロン6T (GF入り) Nylon 6T (GF)	UL94V-0	
2	. . .				製品番号 PRODUCT No.	No.	材 料 MATERIAL	備考 NOTE	色 COLOR
1	. . .								
記号 No.	年月日 DATE	変更記事 REVISION RECORD	設計 DESIGN	承認 APP			製品名 NAME	SJHウエハー ストレート型 SJH Wafer, Straight type	
承認 APPROVED K. Kusano		確認 CHECKED N. Nemoto		一般公差 TOLERANCE ±0.3	尺度 SCALE 4 / 1	図番 DRAWING No. JC-0810-79			
設計 DESIGN T. Murakami		製図 DRAWING T. Murakami		JAPAN AUTOMATIC MACHINE CO., LTD.					

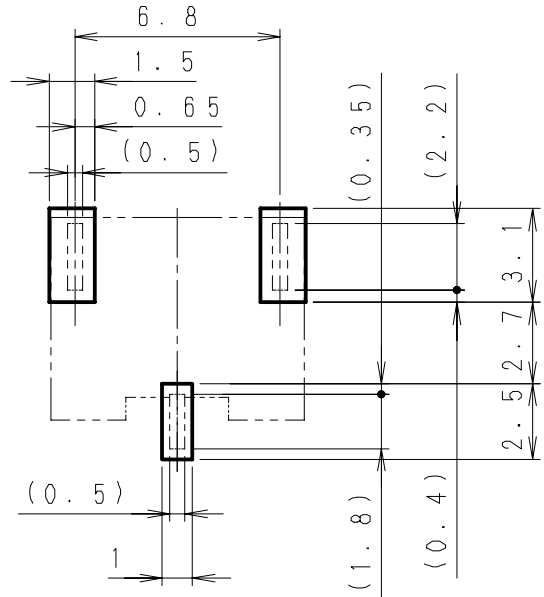
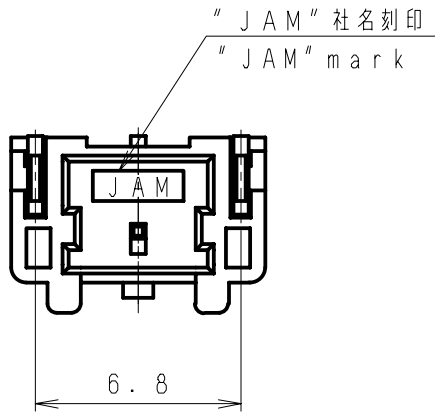

推奨基板レイアウト (P. C. B. Layout)

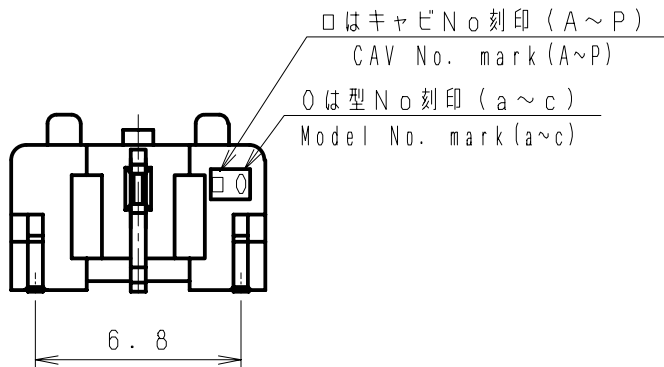
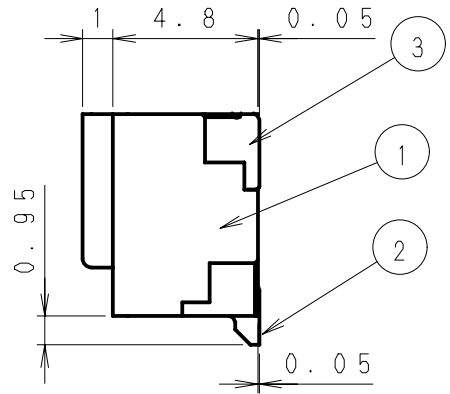
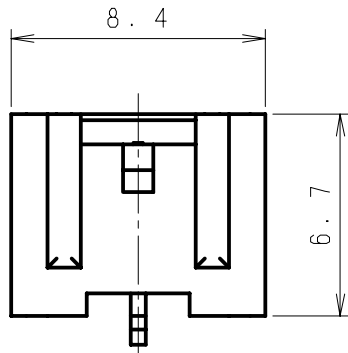

5	. .					3	黄銅 Brass	スズ銅メッキ SnCu plating	
4	. .				SJH2K-01WH	2	黄銅 Brass	スズ銅メッキ SnCu plating	
3	. .					1	ナイロン6T (GF入り) Nylon 6T (GF)	UL94V-0	
2	. .				製品番号 PRODUCT No.	No.	材 料 MATERIAL	備考 NOTE	色 COLOR
1	. .								
記号 No.	年月日 DATE	変更記事 REVISION RECORD	設計 DESIGN	承認 APP			製品名 NAME	SJHウエハー アングル型 SJH Wafer, Angle type	
承認 APPROVED	確認 CHECKED		一般公差 TOLERANCE	尺度 SCALE	図番 DRAWING No.				
K. Kusano	N. Nemoto		±0.3	4 / 1	JC-0810-80				
設計 DESIGN	製図 DRAWING		JAPAN AUTOMATIC MACHINE CO., LTD.						
T. Murakami	T. Murakami								

第三角法
3rd ANGLE PROJECTION

単位: mm
UNIT: mm
注) 図面を実測しないこと
NOTES) DO NOT SCALE

図番 DRAWING No.
JC-0810-81

テーピング品番 Taping product No.	ウエハ-品番 Wafer product No.
SJH2K-01WV-ETC	SJH2K-01WV

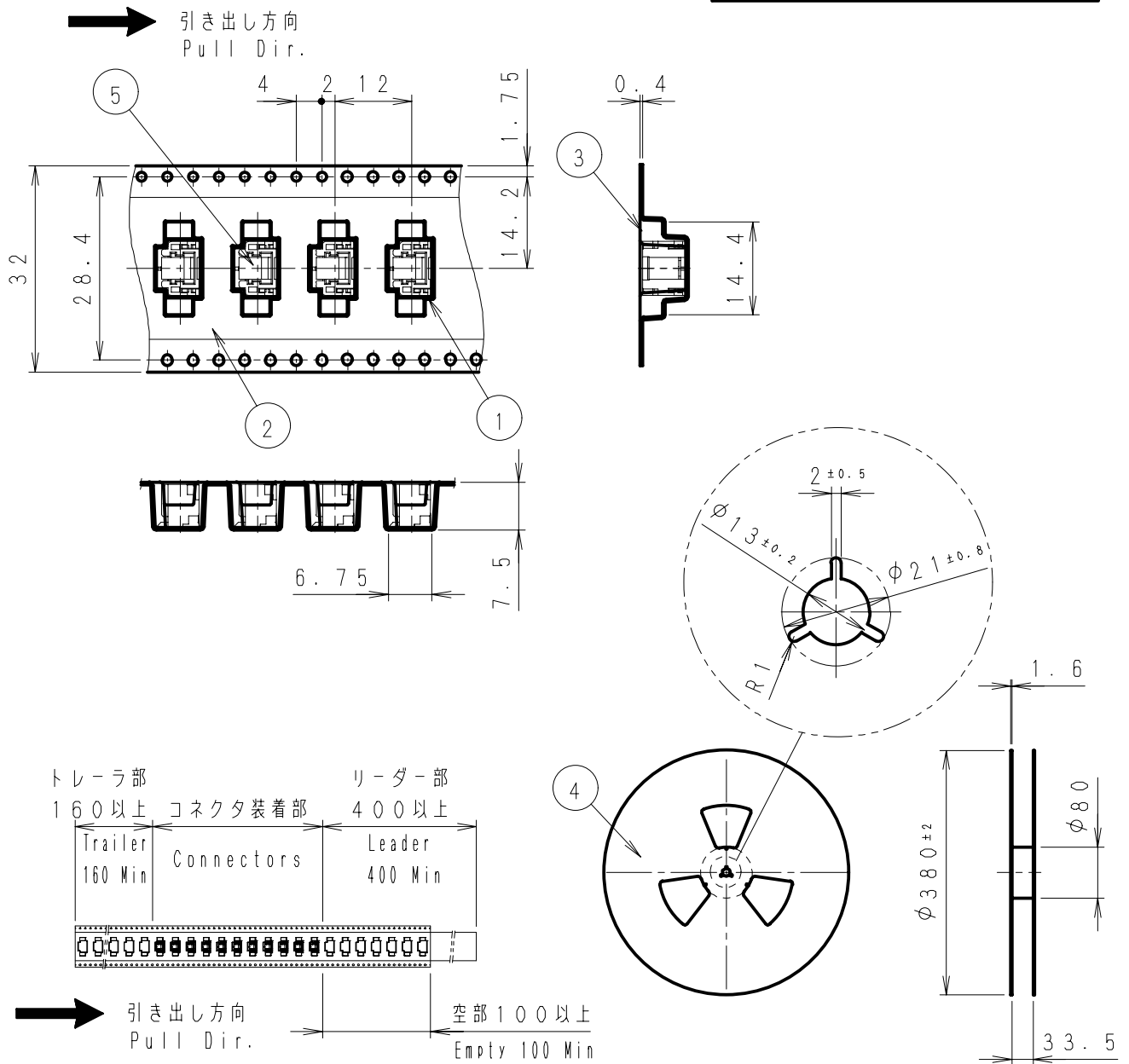

△7	. .					⑤	SJHウエハ-冊カバー Cover for SJH Wafer	GTナイロン(GFA)GT Nylon with GF	
△6	. .					④	リール Reel	ボール合紙又はPS (エコ) Card Board or PS, Eco	
△5	. .				SJH2K-01WV-ETC	③	カバーテープ Cover Tape	PS	
△4	. .					②	エンボステープ Emboss Tape	PS	
△3	. .					①	SJHウエハ- SJH Wafer	-	
△2	. .				製品番号 PRODUCT No.	No.	製品名 PRODUCT NAME	材 料 MATERIAL	
△1	. .								
記号 No.	年月日 DATE	変更記事 REVISION RECORD	設計 DESIGN	承認 APP	製品名 SJHウエハ-ストレート型 エンボステープ NAME SJH Wafer straight type Emboss Taping				
承認 APPROVED	K. Kusano	確認 CHECKED	N. Nemoto	一般公差 TOLERANCE	±0.3	尺度 SCALE	1 / 1	図番 DRAWING No.	JC-0810-81
設計 DESIGN	T. Murakami	製図 DRAWING	T. Murakami	JAPAN AUTOMATIC MACHINE CO., LTD.					

テーピング品番 Taping product No.	ウェハー品番 Wafer product No.
SJH2K-01WH-ET	SJH2K-01WH

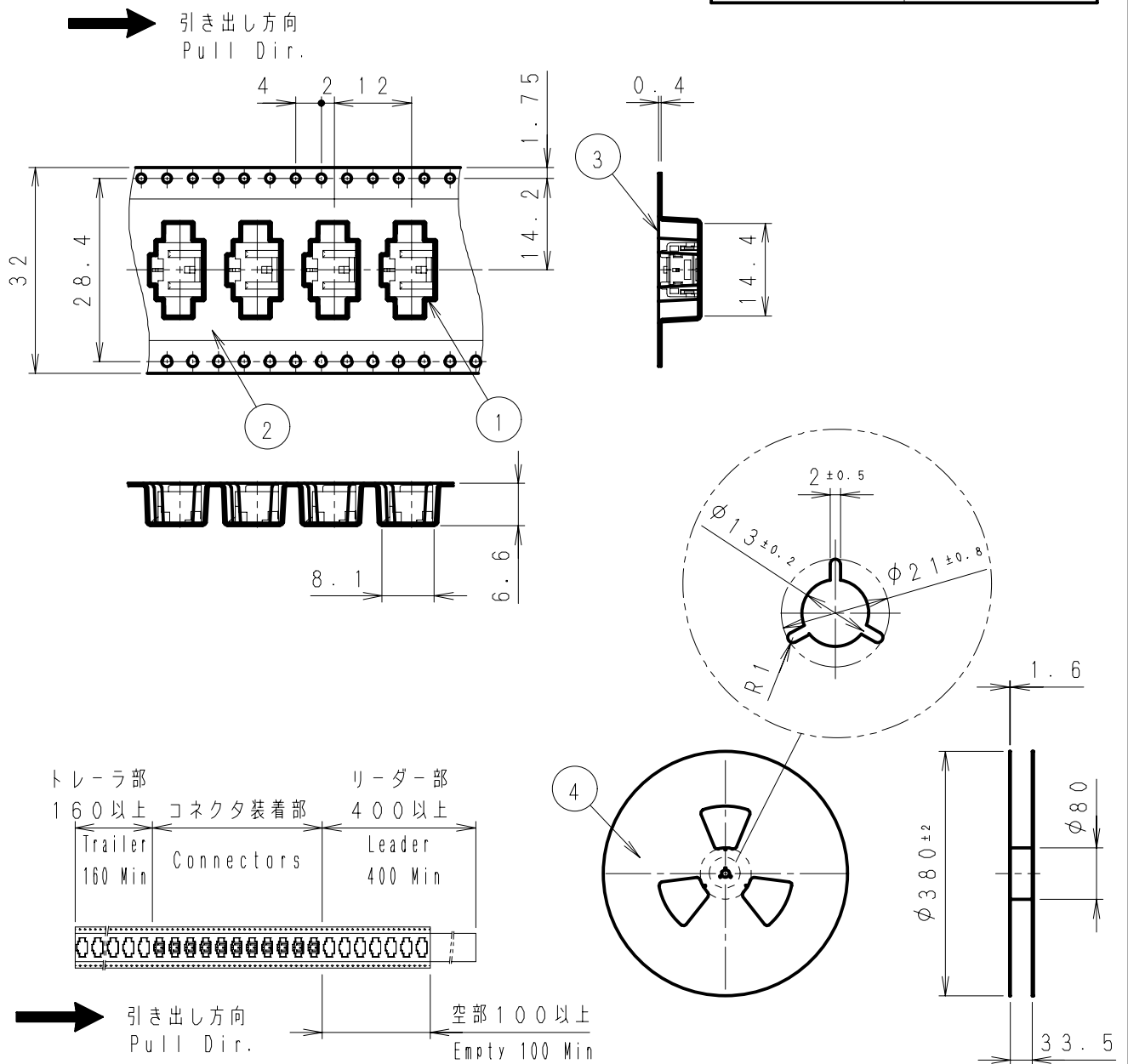

⑥	. .				SJH2K-01WH-ET	④	リール Reel	ボール台紙又はPS (エポ) Card Board or PS, Eco	
⑤	. .			③		カバーテープ Cover Tape	PS		
④	. .			②		エンボステープ Emboss Tape	PS		
③	. .			①		SJHウェハー SJH Wafer	-		
②	. .				製品番号 PRODUCT No.	No.	製品名 PRODUCT NAME	材料 MATERIAL	
①	. .								
記号 No.	年月日 DATE	変更記事 REVISION RECORD	設計 DESIGN	承認 APP				製品名 NAME	SJHウェハー-アングル型 エンボステープ SJH Wafer angle type Emboss taping
承認 APPROVED	K. Kusano	確認 CHECKED	N. Nemoto	一般公差 TOLERANCE	±0.3	尺度 SCALE	1 / 1	図番 DRAWING No.	JC-0810-82
設計 DESIGN	T. Murakami	製図 DRAWING	T. Murakami						

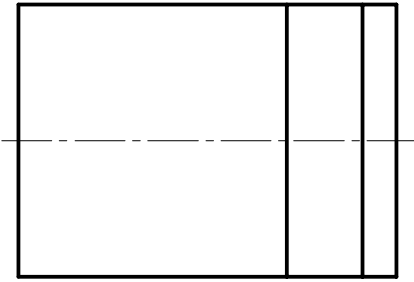

○は型No刻印 (a~)
Model No. Mark (a~)

□はキャビNo刻印 (A~)
Cav No. Mark (A~)

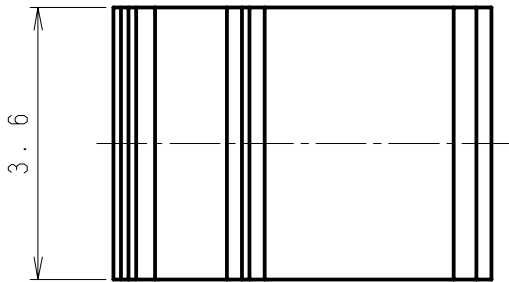
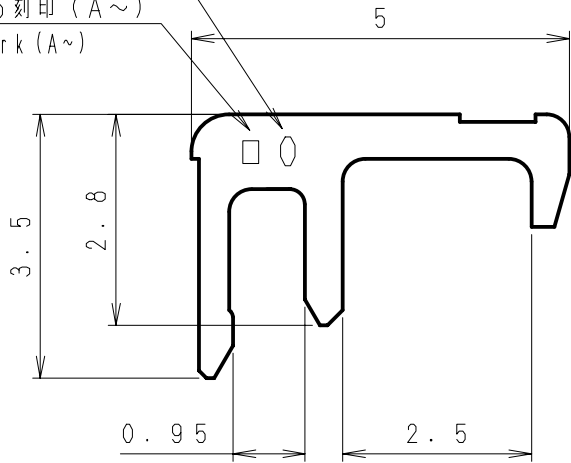

④	. .									
③	. .				SJH20-02CVBL	ナイロン6T GF入り Nylon6T With GF		青 Blue		
②	. .				製品番号 PRODUCT No.	材 料 MATERIAL	備考 NOTE	色 COLOR		
①	. .				No.			色 COLOR		
記号 No.	年月日 DATE	変更記事 REVISION RECORD	設計 DESIGN	承認 APP	製品名 NAME		SJHウエハ-用カバー (1~3P) Cover for SJH wafer (1~3P)			
承認 APPROVED	K. Kusano	確認 CHECKED	N. Nemoto	一般公差 TOLERANCE	±0.1	尺度 SCALE	5 / 1		図番 DRAWING No.	JC-0810-62
設計 DESIGN	A. Kumakura	製図 DRAWING	Y. Shimizu	JAPAN AUTOMATIC MACHINE CO., LTD.						

第三角法
3rd ANGLE PROJECTION

単位: mm
UNIT: mm

注) 図面を実測しないこと
NOTES) DO NOT SCALE

図番 DRAWING No.
JC-0810-14Z

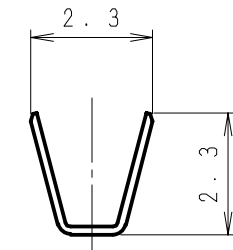
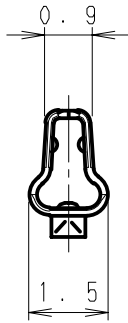
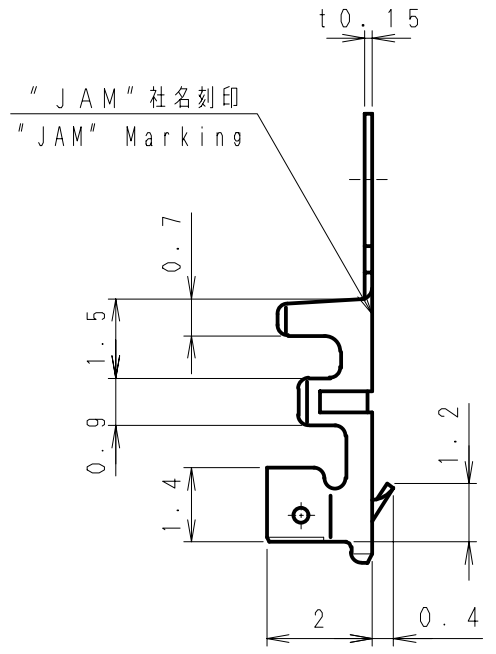
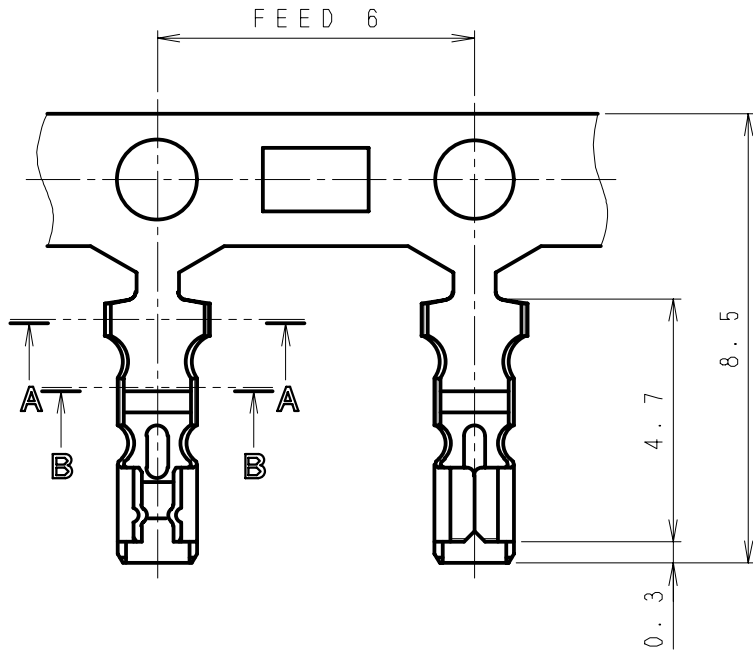

SEC A-A

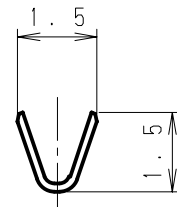

SEC B-B

△6	. .								
△5	. .								
△4	. .				720374-2MAC	リン青銅 Phosphor Bronze	スズメッキ材 Pre-tin Plated	AWG#24~#30	△ φ0.8~φ1.5
△3	. .				製品番号 PRODUCT No.	材 料 MATERIAL	表面処理 FINISH	適用電線 WIRE SIZE	被覆外径 INSULATION DIA
△2	. .								
△1	05.12.12	被覆外径変更(範囲指定)	清水	堀内					
記号 No.	年月日 DATE	変更記事 REVISION RECORD	設計 DESIGN	承認 APP	製品名 NAME		ターミナル Terminal		
承認 APPROVED Y. Horiuchi		確認 CHECKED K. Kusano		一般公差 TOLERANCE ±0.3	尺度 SCALE 7/1	図番 DRAWING No. JC-0810-14Z			
設計 DESIGN K. Yokoyama		製図 DRAWING K. Yokoyama		 JAPAN AUTOMATIC MACHINE CO., LTD.					

第三角法
3rd ANGLE PROJECTION

単位: mm
UNIT: mm
注) 図面を実測しないこと
NOTES) DO NOT SCALE

図番 DRAWING No.
JC-0810-15Z

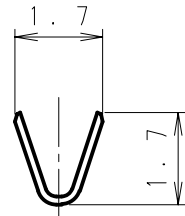
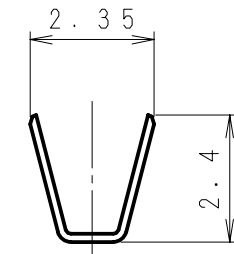
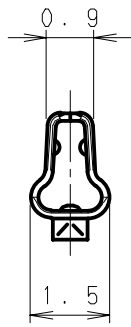
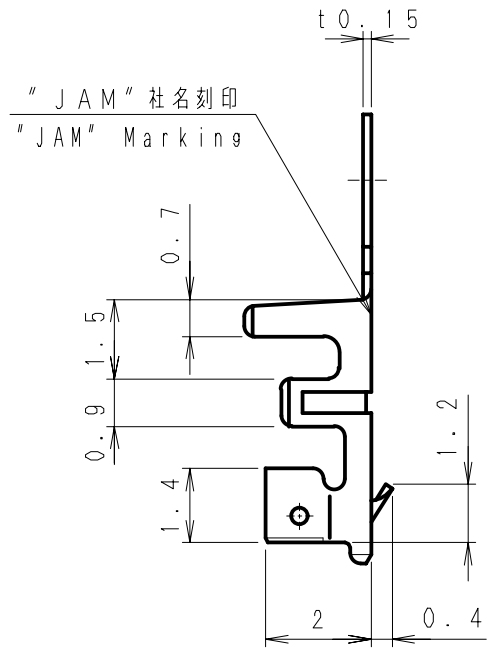
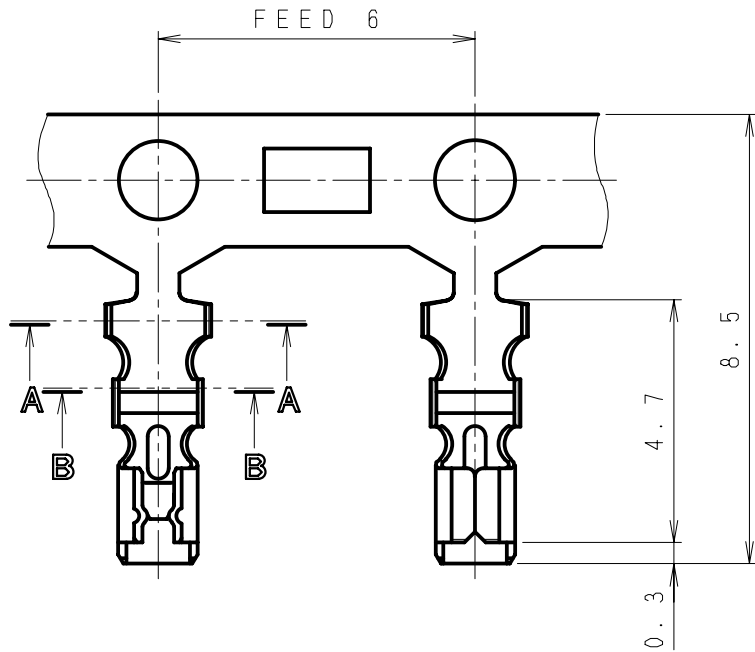

SEC A-A

SEC B-B

△6	. .								
△5	. .								
△4	. .								△
△3	. .				720474-2MAC	リン青銅 Phosphor Bronze	スズメッキ材 Pre-tin Plated	AWG#22~#24	φ1.1~φ1.6
△2	. .				製品番号 PRODUCT No.	材 料 MATERIAL	表面処理 FINISH	適用電線 WIRE SIZE	被覆外径 INSULATION DIA
△1	05.12.12	被覆外径変更(範囲指定)	清水	堀内					
記号 No.	年月日 DATE	変更記事 REVISION RECORD	設計 DESIGN	承認 APP	製品名 NAME		ターミナル Terminal		
承認 APPROVED	確認 CHECKED		一般公差 TOLERANCE		尺度 SCALE	図番 DRAWING No.			
Y. Horiuchi	K. Kusano		±0.3		7 / 1	JC-0810-15Z			
設計 DESIGN	製図 DRAWING		 JAPAN AUTOMATIC MACHINE CO., LTD.						
K. Yokoyama	K. Yokoyama								